

深圳市卓阳机械有限公司
Shenzhen Joysung Machinery Co.,Ltd.

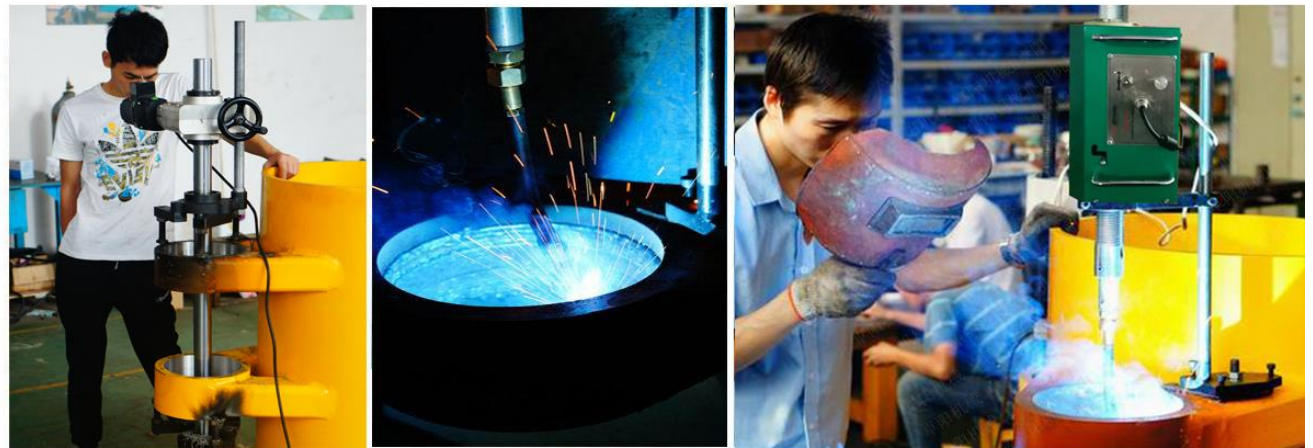

TDG50 Line Boring

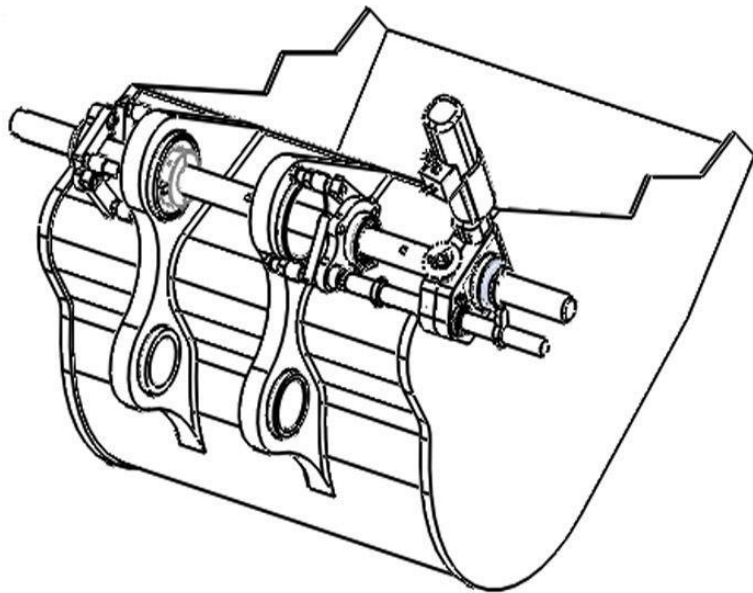

TDG50 型便携式镗孔机是 JOYSUNG 最新一代专利产品（专利号：201520518770.5），汇集了 JOYSUNG 从事现场工程服务十年以来的经验，尖端工业设计和现场镗孔能力完美结合的产物，能够实现精确、安全、高效的现场镗孔加工。

强大的加工能力-----可轻松面对工程机械的轴销孔、铰接孔、汽轮机对轮连接孔、泵、阀、管道内孔的加工与修复，增加不同附件，还可完成端面加工、内外圆堆焊等作业。

专利的驱动头系统-----创新地将旋转、进给二套系统集于一体，采用国际著名品牌电机做为驱动，强大、稳定的扭矩输出，其重量仅仅 9.5 公斤，最大程度体现了现场镗孔的便携性，镗孔进给在 0-0.5mm 范围内无级调速，轻轻一拍，即可实现正转与反转的互换，实用性超强。

高强度镗杆-----采用 40Cr/42CrMo 材料，经过整体调质、淬火、表面镀铬等多道热处理工艺，强度高，为切削及精度保证提供了有力的保障。

优越的扩展性-----增加相关附件，可以实现 $\varnothing 35-350\text{mm}$ 镗孔

-----增加端面加工装置，轻松实现管道及法兰端面加工。

-----可以实现与内孔自动补焊机完美对接，实现镗焊于一体。

所有附件和零部件的设计和制造都以精巧耐用和最大安全性为宗旨，每个附件都有其独特的优势，为提高整个系统的平稳精确运行做出了贡献。



TDG50 镗孔机组成架构

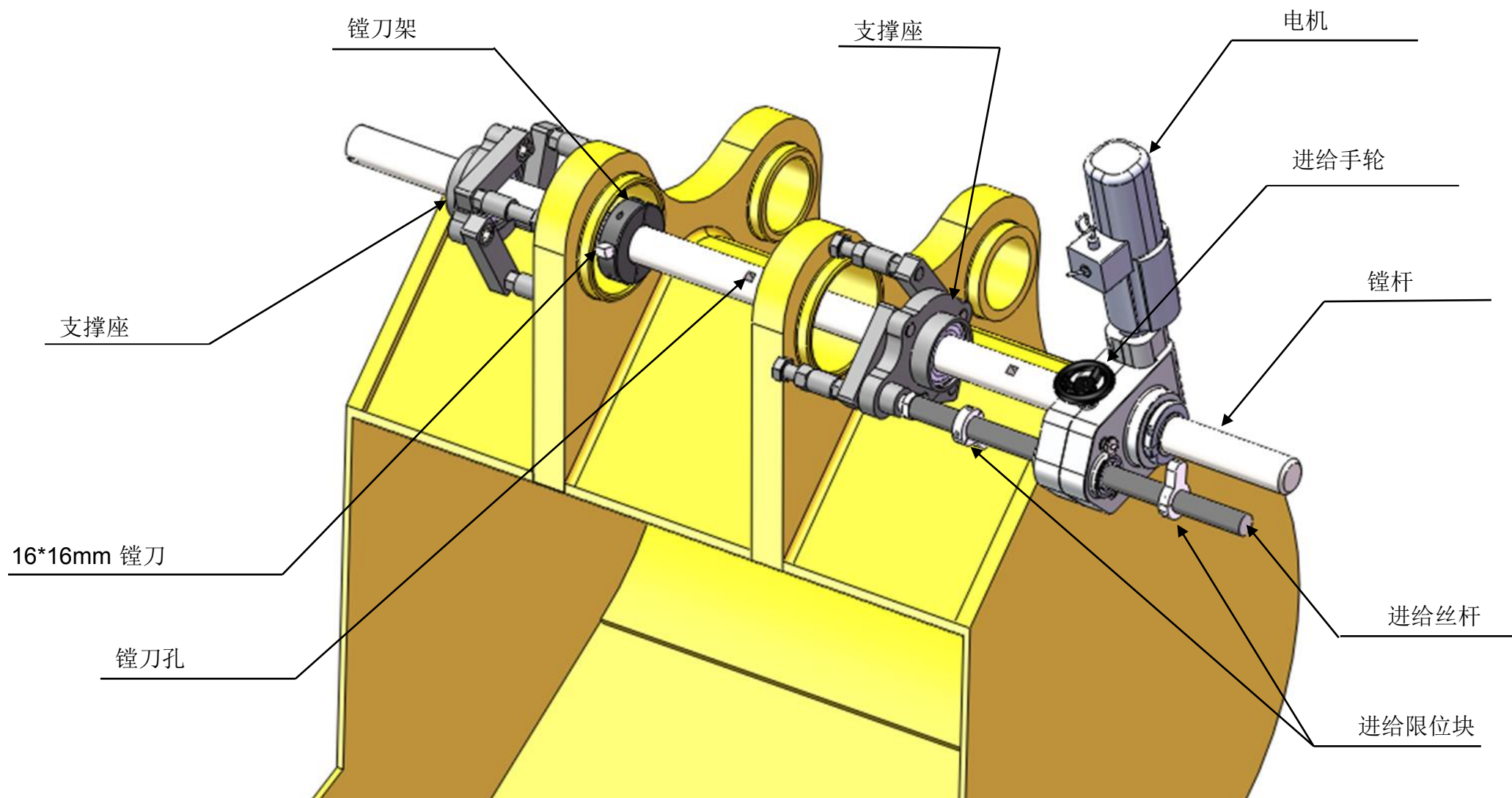

驱动箱/电机

驱动箱

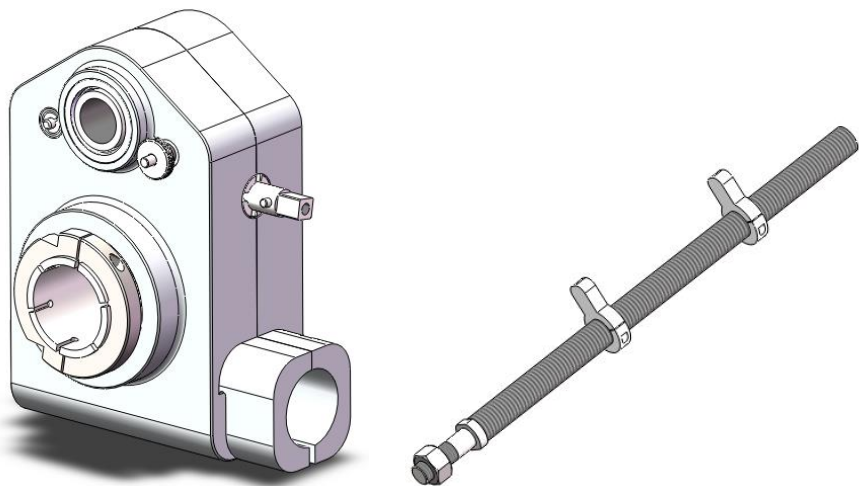

- 镗孔行程: 300mm
- 自动进给, 亦可手动进给, 进给量:0-0.5mm/rev
- 配备二个进给限位块, 防止误操作造成损坏
- 重量: 9KG

电机



- Eibenstock, 产地: 德国
- 单相 220V, 1250W (1.6HP), 50/60HZ
- 镗杆输出转速, 0-83 & 83-150rpm
- 重量: 4.6 kg

镗杆/支撑座/快速定位装置

» 镗杆



部件编号: 50-50-001

- 规格: $\text{Ø}50 \times 1828\text{mm}$, 镗孔直径: $\text{Ø}55\text{-}350\text{mm}$ (标配)
- 规格: $\text{Ø}50 \times 1280\text{mm}$, 镗孔直径: $\text{Ø}55\text{-}350\text{mm}$ (选配)



部件编号: 50-30-002

规格: $\text{Ø}35 \times 1200\text{mm}$, 镗孔直径: $\text{Ø}38\text{-}120\text{mm}$

» 变径套

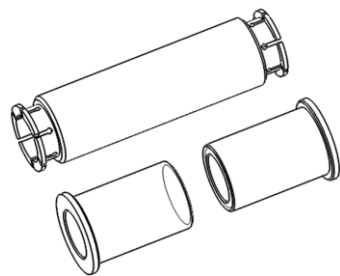

- 满足 $\text{Ø}35\text{mm}$ 镗杆
- 规格: 驱动件变径套一件
支撑座变径套二件

» 镗刀架

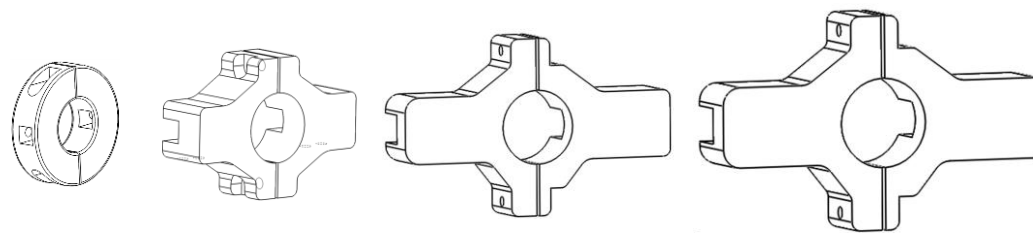

- 满足 $\text{Ø}50\text{mm}$ 镗杆
- 16*16mm 方形镗刀孔
- 镗孔范围: $\text{Ø}120\text{-}165\text{mm} \setminus \text{Ø}150\text{-}230\text{mm}$
 $\text{Ø}200\text{-}280\text{mm} \setminus \text{Ø}250\text{-}350\text{mm}$

支撑座/快速定位装置



» 支撑座

- 适用范围： $\varnothing 55-350\text{mm}$
- 固定支撑可根据不同需要进行调整



- 每件配备三个磁铁座，可直接吸附在工件上，在确定好大致的安装位置后，直接点焊固定，即可利用三点梅花螺栓进行调整对中。
- 每台机配备二件

端面加工装置

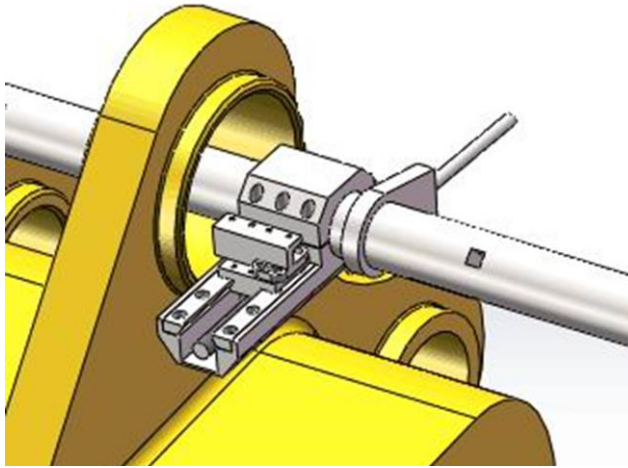

» 端面加工装置

- 加工范围: \varnothing 80-350mm
- 选配装置 (如有需要, 请告知我们)



镗孔对刀量尺



部件编号: 30T-100V-15
50T-100V-15

- 不锈钢材质
- 用于测量镗刀伸出镗杆外的尺寸
- 适用于 $\varnothing 35$ 或 $\varnothing 50$ 镗杆



部件编号: 30T-110V-15
50T-110V-15

- 数显量尺
- 用于测量镗刀伸出镗杆外的尺寸
- 适用于 $\varnothing 35$ 或 $\varnothing 50$ 镗杆

ON SITE APPLICATION



装箱清单

TDG50

1	镗杆 : Ø50*1828mm	1 PCS
2	驱动箱	1 SET
3	进给手轮	1 PCS
4	进给丝杆	1 PCS
5	进给限位块	2 PCS
6	丝杆锁紧螺母	1 PCS
7	动力电机:1250W,220V ,50/60HZ	1 PCS
8	支撑座	2 SET
9	快速定位装置	2 PCS
10	镗刀架	4 PCS
11	镗孔对刀量尺	1 PCS
12	16*16mm 合金镗刀	2 PCS
13	16*16mm 机加镗刀	1 SET
14	随机工具	1 SET
15	包装箱	2 PCS

TDG50 Plus

1	镗杆 : Ø50*1828mm	1 PCS
2	镗杆: Ø35*1200mm	1 PCS
3	驱动箱	1 SET
4	进给手轮	1 PCS
5	进给丝杆	1 PCS
6	进给限位块	2 PCS
7	丝杆锁紧螺母	1 PCS
8	动力电机:1250W,230V ,50/60HZ	1 PCS
9	支撑座	2 SET
10	变径套	3 PCS
11	快速定位装置 (满足 Ø35 和 Ø50 镗杆使用)	2 SET
12	镗刀架	4 PCS
13	镗孔对刀量尺 (Ø50)	1 PCS
15	镗孔对刀量尺 (Ø35)	1 PCS
16	16*16mm 合金镗刀	1 PCS
17	16*16mm 机加镗刀	1 SET
18	12*12mm 合金镗刀	1 PCS
19	随机工具	1 SET
20	包装箱	2 PCS

Low weight and low profile make mounting easier as this is normally handled by only one person

内孔补焊机

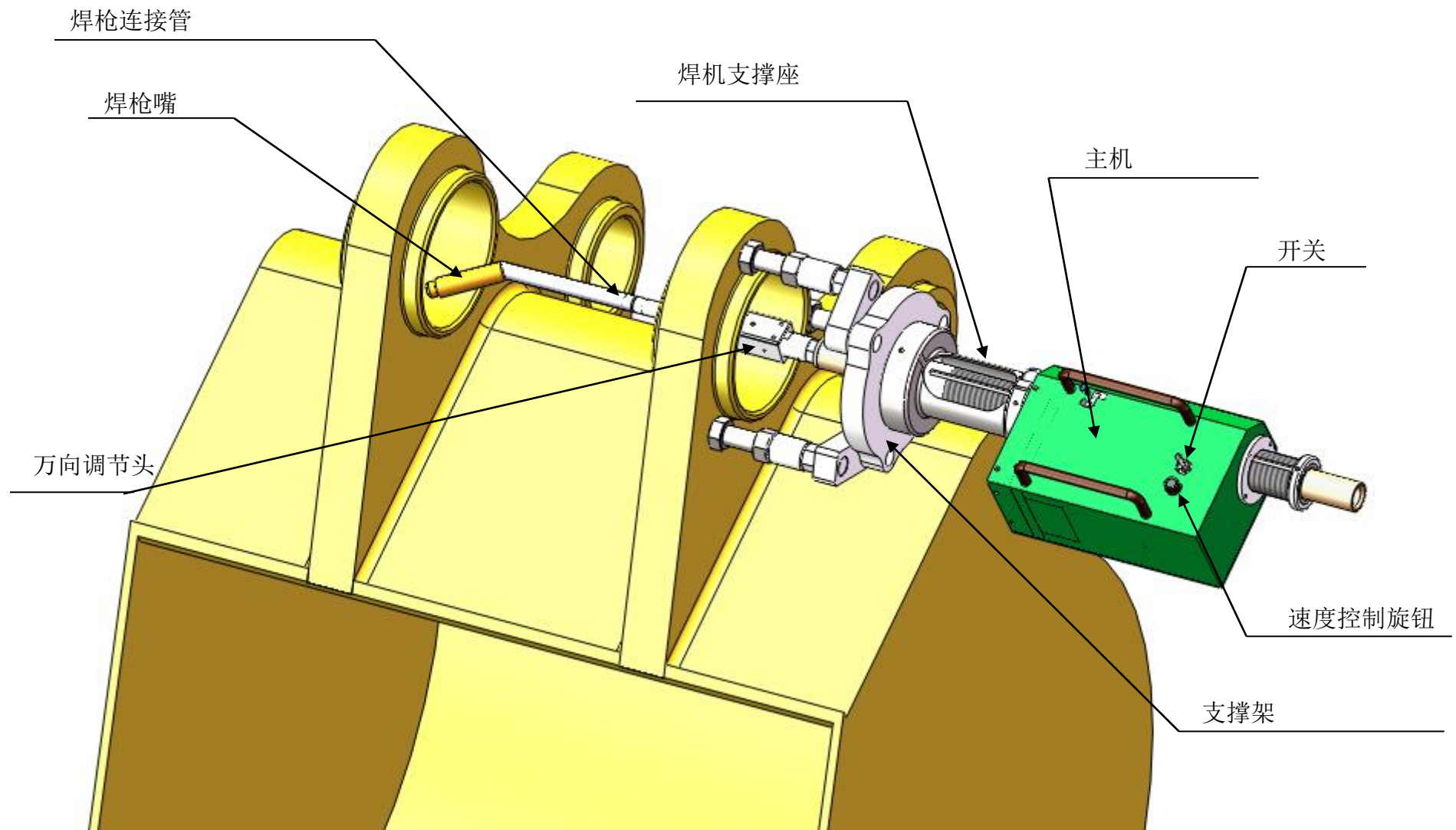

焊机固定方式

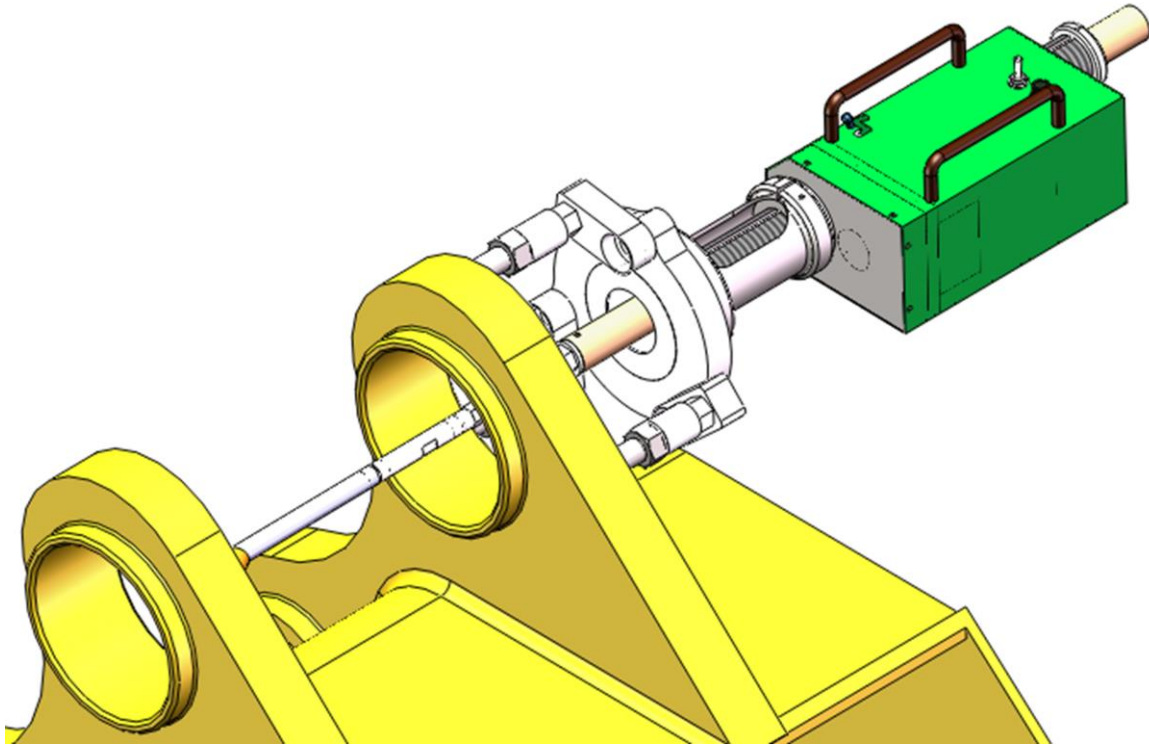

安装方式 1

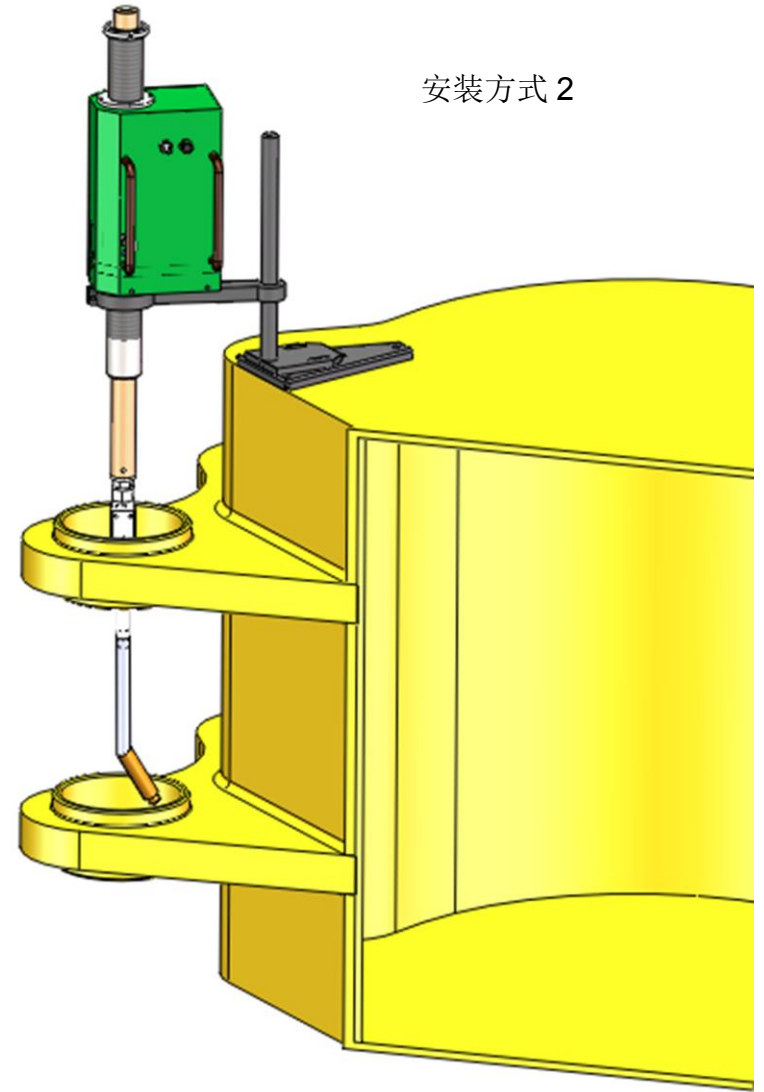

安装方式 2

焊机装置描述

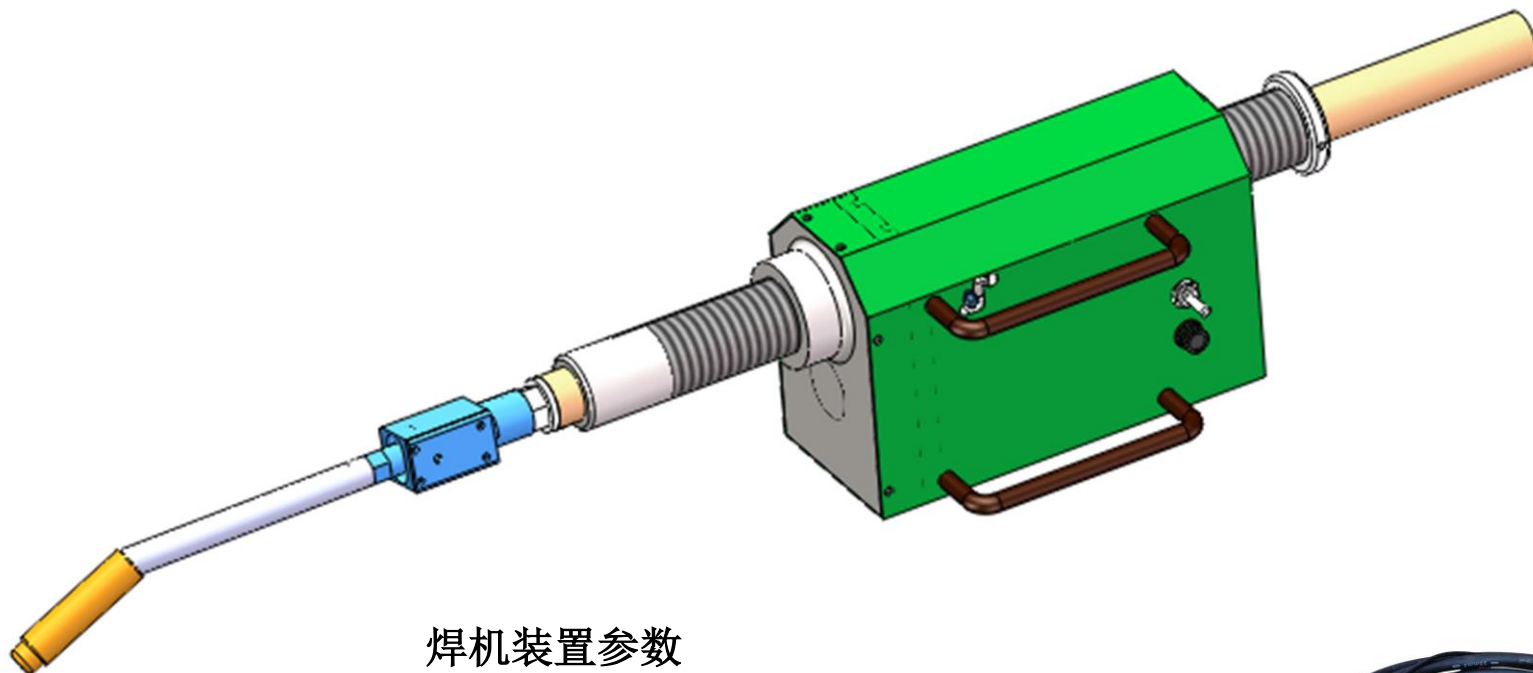

焊机装置参数

- 焊接直径:40mm-600mm
- 焊机行程:208mm
- 焊丝规格 :0.8-1.0mm
- 配合二氧化碳保护焊机使用
- 可调节旋转转速
- 焊机装置净重:9KG

标准枪伸缩管组合



Bore Welder Application

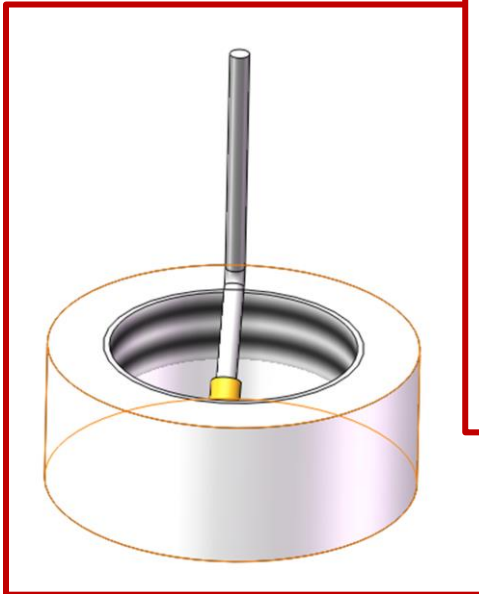
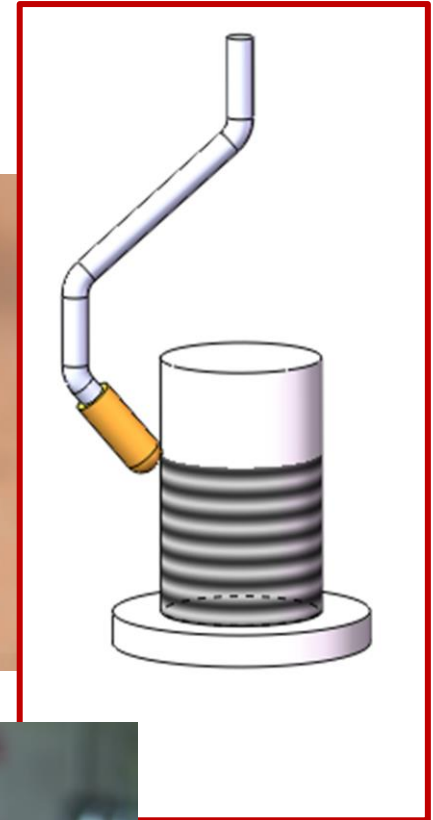

焊机装置

» 焊枪

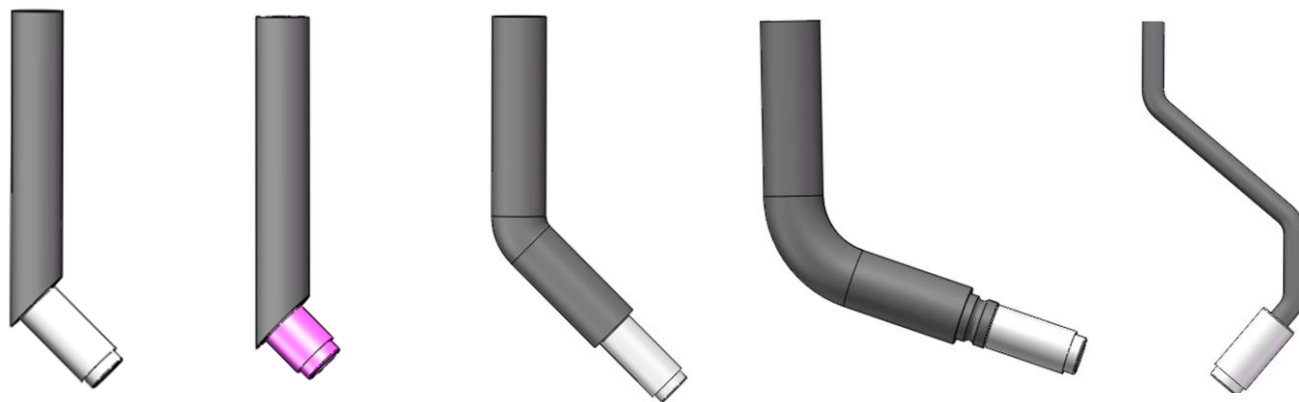

- 短焊枪
- 标配焊枪
- 迷你焊枪
- 大规焊枪
- 外径焊枪

» 焊枪延伸管



- 标配长度: 75 & 150 & 300mm

» 焊枪导电嘴和焊枪保护套



标配焊机装置清单

BW350

BW360

标准焊接参数: 内孔焊接范围: 40-600mm 焊接行程: 208mm	标准焊接参数: 内孔焊接范围: 40-600mm 外径焊接范围: 20-750mm 断面焊接范围: 20-610mm 焊接行程: 400mm
标准配置清单:	标准配置清单:
焊机电压 120v/240v A/C	焊机电压 120v/240v A/C
主机 1 件	主机 1 件
电源 1 件	电源 1 件
行程 208mm 丝杆 1 件	行程 400 丝杆 1 件
标准枪伸缩管组合 1 件	标准枪伸缩管组合 1 件
焊枪 75mm1 件	焊枪 75mm1 件
焊杆, 150mm1 件	焊杆, 150mm1 件
焊杆, 300mm1 件	焊杆, 300mm1 件
小孔焊枪头 1 件	小孔焊枪头 1 件
T 型支撑 1 件	T 型支撑 1 件
焊枪头 2 件	焊枪头 2 件
万向头 1 件	万向头 1 件
工具 1 套	工具 1 套
安装手册(光盘)	安装手册(光盘)
长保护套 5 个	长保护套 5 个
短保护套 5 个	短保护套 5 个
导电嘴 5 个	导电嘴 5 个
航空铝箱 1 件	端面焊接装置 1 套
	外径焊接装置 1 套
	航空铝箱 1 件

ON SITE PICTURE



Shenzhen Joysung Machinery Company Limited

[Tel:18575684438](tel:18575684438)

Fax:+86-755-33238950

E-mail: MCPjoysung@163.com

Add:Lantian Industrial Park Haoxing Road Shajing Town Shenzhen PRC