

GLS-1500^e 系列

高速 CNC 車削車床



程泰機械
WOODWAY®

高速 CNC 車削車床

結合最新工具機科技與精密的切削性能，程泰 GLS-1500^e 系列高速 CNC 車床，以 2 種床座長度為基礎，結合高剛性、快速加工與精巧外型等特性，可在同一機台進行車、鑽等加工功能，提供您高效率的切削能力，不僅可增加您對高附加價值產品的產出，也使得本系列可輕易達成您今日及未來的各種加工需求。

- ▶ 30°斜床結構使操作人員容易上下工件且排屑順暢。
- ▶ 採用以工業級橡膠包覆特殊鋼片融結成一體之刮刷片和不鏽鋼滑軌護蓋，能保障車床之耐用性。
- ▶ 全包覆防護鋁金將車削鐵屑與冷卻液隔離在機床內，提供您安全乾淨的工作環境。
- ▶ 自動潤滑系統提供滑道、滾珠導螺桿及其他重要元件精確調整的潤滑油。潤滑油分配系統於待機時會自動關閉以避免浪費。



(GLS-1500^e 系列機型)

系 列	GLS-1500 ^e 系列	GLS-2000 ^e 系列
夾頭尺寸	6"	8"
棒材容徑	Ø 45 mm (1.77")	Ø 51 mm (2.00")
最大車削長度*1	330 mm (12.9")	GLS-2000 ^e
	630 mm (25.9")	GLS-2000L ^e

*1 各機型略有不同，詳細規格請見刀塔移動量

超強度結構

- ▶ 主要機台構件整合為一強固基礎，低重心機身及 30° 正斜床設計提供機頭，刀塔及尾座極為穩固的基座。
- ▶ 具高效能加強肋之床台不僅是一體鑄造成型，而且採用高張力米漢納鑄鐵，並加上熱流平衡設計，能滿足長年加工使用之需求，也因鑄件能提供較大的防震阻尼及減低變形量，使得機台不但耐用而且具有特別突出的性能表現。
- ▶ 運用有限元素分析 (FEM)，讓一體成型床台之加強肋達到最佳化設計，機械強度較傳統設計增加 20%。所以 GLS-1500^e 系列產品可從事重切削並保持長期超高精度，而機台的高剛性結構就能延長加工刀具之使用壽命。

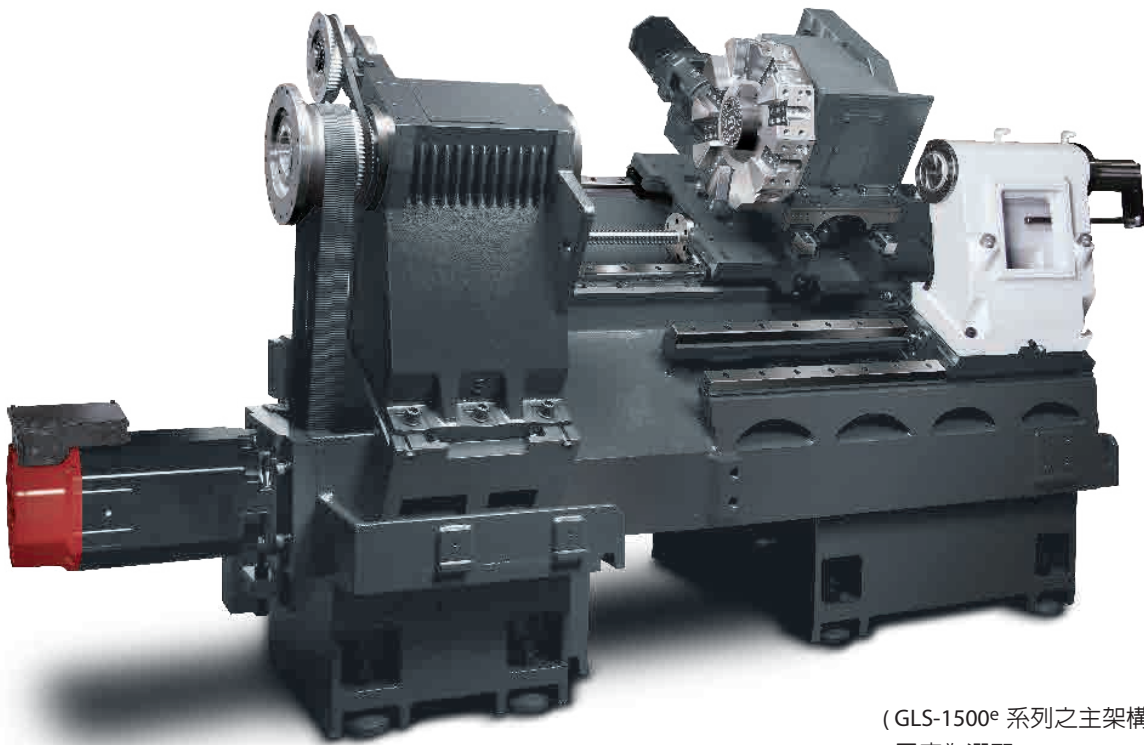

(GLS-1500^e 系列之主架構圖)
(尾座為選配)

- ▶ 經熱處理及精密研磨之 C3 等級滾珠導螺桿確保最高的精度與耐用度。



- ▶ X & Z 軸採用高性能線性滑軌設計，具備高精度、快速移動、低磨耗等優異特性。

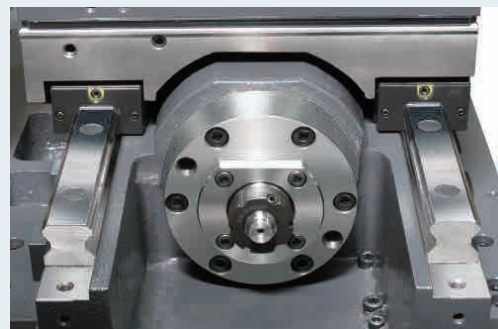

- ▶ 100L 大容量分離式水箱設計，提供極佳的散熱效果並可延長切削液使用壽命。



- ▶ 緊實的結構與鍍金設計，精簡了機台占地面積，大幅提高您廠房空間利用率。

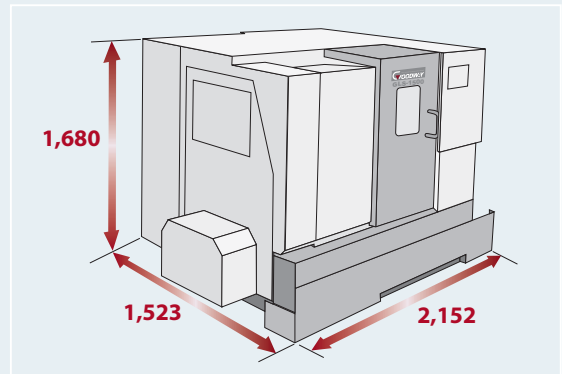

終極切削能力

- ▶ 高剛性機頭結合散熱片一體鑄造成型，有助於主軸散熱、降低本體熱變位，減少因溫升變形造成的誤差量。
- ▶ 標準剛性攻牙功能不需浮動攻牙套筒即可高速精確攻牙。設定容易且攻牙的深度更為精確，提供攻牙作業最大生產力。
- ▶ 以專用高性能 V 型皮帶傳動主軸系統，可降低馬達產生熱量對主軸精度的影響。經由精密調校之皮帶輪減速比，讓馬達與主軸最大轉速同時達到，從而降低全馬力輸出之最低轉速並提高扭矩。

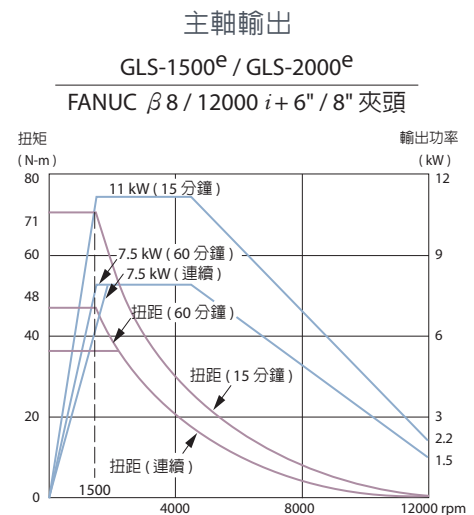

先進刀塔科技

- ▶ 以高負荷之伺服馬達作刀盤換刀定位。相鄰刀具換刀時間皆僅需 0.2 秒。
- ▶ 採用超高精度曲齒離合器精密定位刀盤，確保任何切削情形下皆有充分刀塔剛性。
- ▶ 曲齒離合器具有可自動對心、自動清潔與齒面大面積結合等優於傳統直齒離合器的特性，為程泰相關產品所廣泛採用。

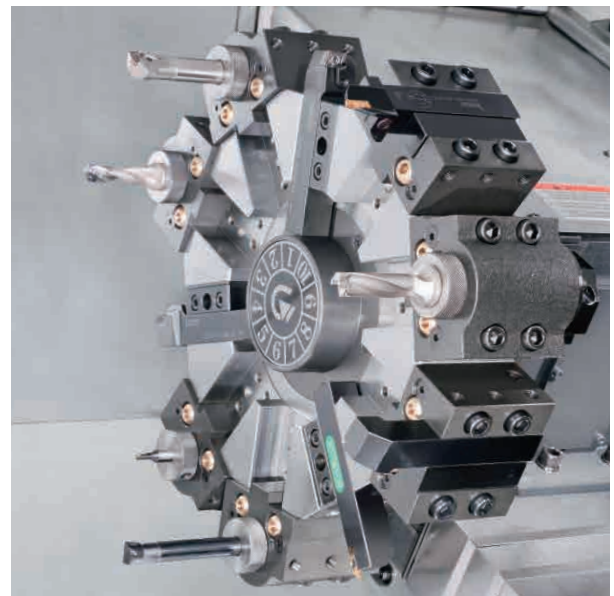
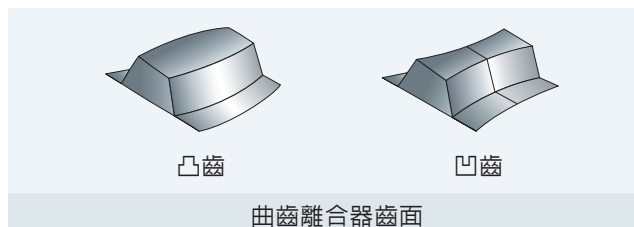

【標準10支刀刀塔】

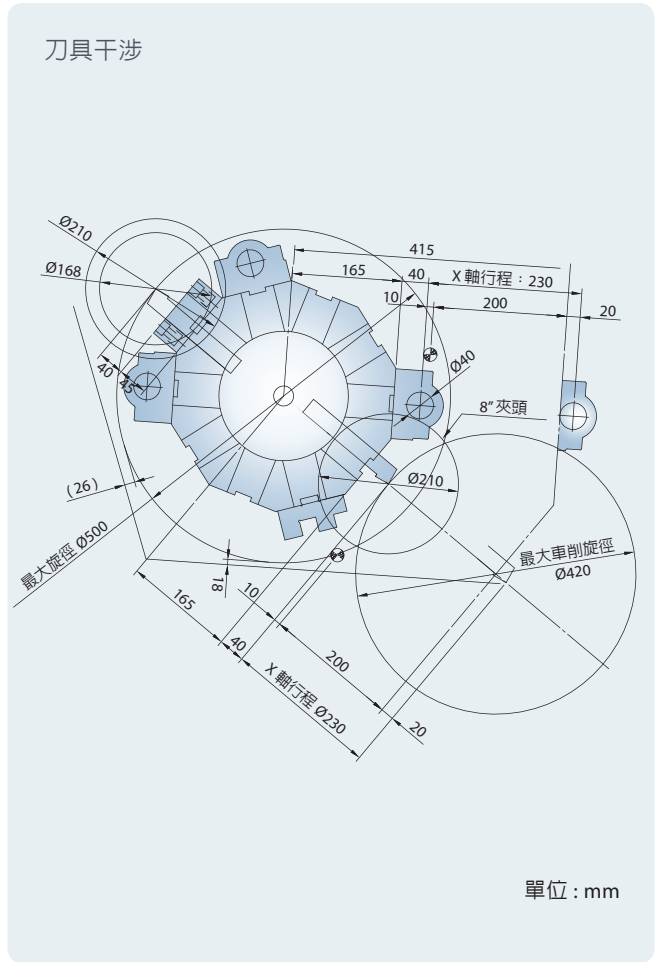
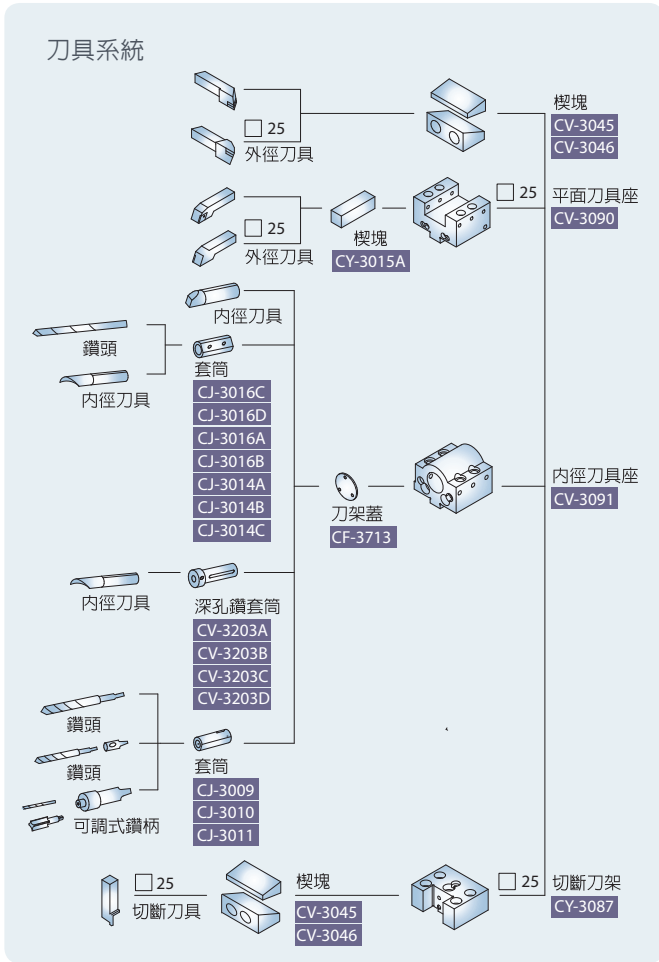

刀塔移動量

【10支刀刀塔】

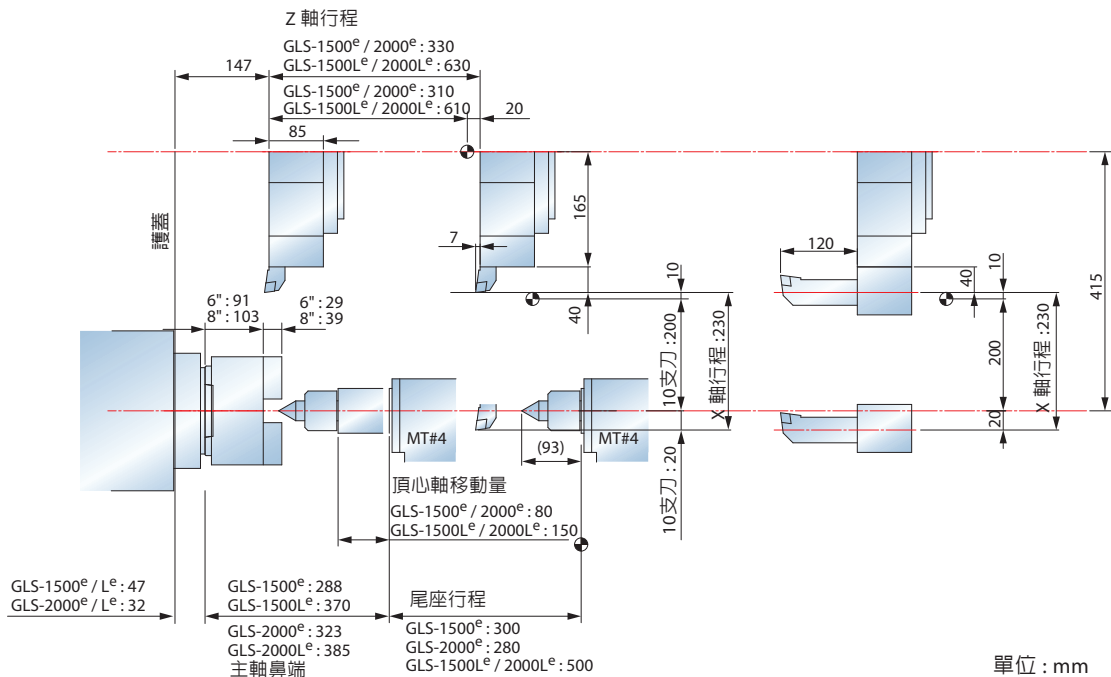

機器規格

重要諸元	GLS-1500 ^e / L ^e	GLS-2000 ^e / L ^e
最大旋徑	Ø 560 mm	
床鞍蓋上旋徑 (前門)	Ø 230 mm	
最大車削直徑	Ø 430 mm	
標準車削直徑	Ø 168 mm	
最大車削長度	330 / 630 mm	
油壓夾頭	Ø 6"	Ø 8"
棒材容徑	Ø 45 mm	Ø 51 mm
主軸		
主軸通孔徑	Ø 56 mm	Ø 66 mm
主軸軸承直徑	Ø 80 mm	Ø 100 mm
液壓缸徑	Ø 6"	Ø 8"
主軸鼻端	A2-5	A2-6
主軸馬達	$\beta 8 / 12,000 i$	
馬達馬力 (連續 / 30分)	7.5 / 11 kW	
馬達全馬力輸出轉速	1,500 rpm	
主軸傳動方式	直接皮帶傳動	
主軸驅動比	1 : 1	7 : 10
主軸轉速	6,000 rpm	4,200 rpm
主軸全馬力輸出轉速	1,500 rpm	1,050 rpm
X & Z 軸		
X 軸最大行程	230 mm	
Z 軸最大行程	330 / 630 mm	
X / Z 軸最快進給	30 m/min.	
滑軌型式	線軌	
進給率	1~ 4,800 mm/min.	
X 軸伺服馬達	AC 1.2 kW (1.6 HP)	
Z 軸伺服馬達	AC 1.2 kW (1.6 HP)	
X 軸滾珠螺桿直徑 / 螺距	Ø 32 mm / Pitch 10	
Z 軸滾珠螺桿直徑 / 螺距	Ø 32 mm / Pitch 10	
X / Z 軸推力 (連續)	448.8 Kg	

本型錄之規格如有變更，恕不另行通知

【外觀尺寸】

單位：mm

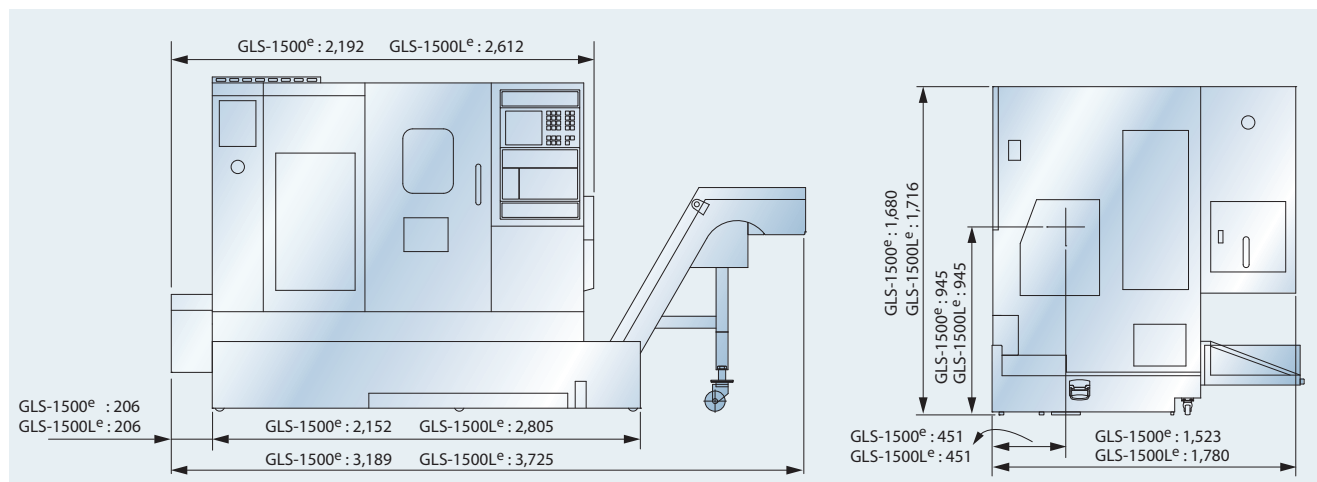

精度 / 一般性規格	GLS-1500 ^e / L ^e	GLS-2000 ^e / L ^e
重現性 (X / Z)	± 0.003 mm	
標準控制器	FANUC TF	
電壓 / 功率需求	AC 200 / 220 +10% to -15% 3 相 / 18 kVA	
油壓箱容量	50 L	
冷卻水箱容量	100 / 160 L	
冷卻液幫浦 / 水壓	0.5 kW (3/4 HP , 60 Hz) rated at 3 bar (43.5 PSI)	
機器重量	3,000 / 3,400 Kg	
外觀 (長 x 深 x 高)	2,192 x 1,523 x 1,680 mm / 2,612 x 1,780 x 1,716 mm	
刀塔		
刀塔容量	10 支刀	
驅動馬達	FANUC AC 伺服馬達	
換刀速度	0.2 秒 (相鄰刀) / 0.5 秒 (對邊刀)	
精度	定位 : ± 0.00069°, 重覆 : ± 0.00027°	
四方型刀具	□ 25 mm	
圓型刀具	Ø 40 mm	
尾座 (選用)		
心軸內錐孔	MT#4 (活動頂針)	
心軸直徑 [行程]	Ø 70 mm [80 mm] / Ø 70 mm [150 mm]	
尾座本體行程	300 / 500 mm	
可程式控制心軸 / 尾座本體	是 / 否	
尾座本體移動方式	床鞍帶動	

本型錄之規格如有變更，恕不另行通知

MITSUBISHI E70

超值選配

執著追求卓越性能所帶來的高生產性、易用性及高成本效益。

E70擁有簡易便捷的操作模式，其外觀尺寸更加小巧，接線數量更少。對於簡單的車床與銑床來說，安裝最新型硬件的E70系列是最佳選擇！

一慣性的操作介面

高成本效益

尺寸小，接線少

結構優化





GOODWAYCNC.com

程泰機械股份有限公司

總公司

台中市西屯區工業區五路 13 號
免付費服務專線 : 0800-887889
Website : www.goodwaycnc.com

中科分公司

台中市西屯區科園路 38 號
電話 : +886-4-2463-6000
傳真 : +886-4-2463-9600
E-mail : goodway@goodwaycnc.com

程泰機械(吳江)有限公司

江蘇省蘇州市吳江經濟技術開發區東太湖大道 4888 號
業務專線 : +86-512-8286-8068
售後專線 : +86-512-8286-8066
傳真 : +86-512-8286-8620
E-mail : goodway@goodwaycnc.cn

YAMA SEIKI USA., INC.

美洲區營運中心

5788 Schaefer Ave., Chino, CA 91710
TEL: +1-909-628-5568
+1-888-976-6789
FAX: +1-909-993-5378
Website : www.yamaseiki.com
E-mail : sales@yamaseiki.com